

MAGAZINE

n.01 | 2023



BlueSPæace[®]

innovation design consulting

**soluzioni d'eccellenza
per la spiaggia del futuro**

~~~~~  
**FOCUS**

**Il Veneto accelera  
sulle Concessioni Balneari**



**BlueSPæce**<sup>®</sup>  
innovation design consulting

“

**Sviluppate  
i muscoli dell'innovazione,  
esplorate nuove idee  
e sperimentate**

”

*Tendayi Viki*

# Il Futuro della Costa Veneta: un bene da tutelare

LA CONCESSIONE CHE GUARDA AL FUTURO TRA SOSTENIBILITÀ,  
INNOVAZIONE TECNOLOGICA  
E DI PENSIERO PER TRADURRE UN MOMENTO  
DI CRISI IN UNA STRAORDINARIA OPPORTUNITÀ EVOLUTIVA.

## sommario

- 4** **BLUESPƏACE**  
Iniziamo a scoprire il nostro universo
- 6** **HOTELMARKET 2.0**  
Attrezzature e postazioni balneari
- 9** **SUNSEAT**  
Modulo integrativo per il lettino
- 10** **SHADE UP**  
Dispositivo automatico per ombrelloni
- 12** **BLUE ZONE**  
Sistema certificato di sanificazione
- 14** **VIBRANTIO**  
Gazebo emozionale polifunzionale
- 16** **SELF CLEANING TOILETS**  
Bagni autopulenti e sanificati
- 18** **SECURITY BEACH SMART**  
Più sicurezza sotto l'ombrellone
- 20** **ISAR DESIGN OUTDOOR**  
Soluzioni d'arredo estetiche e funzionali

I balneari di Unionmare Veneto hanno sempre avuto un atteggiamento serio e responsabile in merito alla necessità di riordinare il nostro settore, ma è fondamentale garantire la giusta considerazione alle istanze di un territorio ed un comparto produttivo che hanno saputo dimostrare nei fatti la propria importanza negli equilibri economici e sociali della nostra Regione.

Fin dal pronunciamento della sentenza del Consiglio di Stato che dichiarava inefficaci i titoli concessori in essere, la Costa Veneta ha reagito a questo terremoto iniziando ad approfondire l'opportunità di partecipare a percorsi di evidenza pubblica utilizzando lo strumento della Legge Regionale 33 del 2002, come per altro era già stato fatto anche prima della sentenza stessa visto che le poche concessioni demaniali marittime ad uso turistico-ricreativo che non saranno oggetto di questo percorso sono proprio in Veneto e sono state rilasciate utilizzando la medesima Legge.

Il motivo per cui è stato assunto questo atteggiamento è perchè il Veneto dispone di questo strumento che ad oggi è ancora uno strumento giuridico efficace e produttivo di risultati che ci consente di rispondere alle criticità della Bolkestein, di rilasciare delle nuove concessioni demaniali sulla base di investimenti fatti in virtù di progettualità condivise con gli enti locali, in una sorta di finanza di progetto che possa riqualificare il territorio attraverso anche degli interventi di pubblica utilità che quindi non vadano solo nell'interesse dell'azienda proponente ma anche in quello della località e della sua cittadinanza.

**Pertanto, in Veneto, mettendo a sistema un approccio trasversale tra categorie, Regione e Conferenza dei Sindaci del Litorale Veneto si sta rispondendo in maniera efficace e proattiva a questo stallo, mettendo in campo delle azioni concrete.**

La sfida del futuro sarà quella di riscoprire una visione etica del fare impresa, ovvero di perseguire un legittimo obiettivo economico facendo anche qualcosa di buono per gli altri e per il nostro territorio, non dimenticando mai che le aziende che insistono sul demanio marittimo sono aziende private costruite in anni di sacrifici e investimenti e che hanno concorso in maniera determinate al primato turistico della nostra Regione. I balneari veneti hanno sin qui custodito le nostre spiagge in maniera attenta e puntuale e si stanno preparando per poter continuare a fare il proprio lavoro come si deve!

Alessandro Berton  
Presidente Unionmare Veneto

**UNIONMARE**  
Veneto

Jesolo - Venezia 2023  
© Progetto grafico INPUTWEB.NET

**BlueSpəace Consulting**  
Treviso - Jesolo - Padova  
www.bspconsulting.it  
commerciale@bspconsulting.it  
tel. +39 0421 370100



“  
Di fronte al mare  
la felicità è un'idea  
semplice

”



## Il futuro del turismo? il benessere certificato

**Christian Rampazzo**  
Ceo, Manager BlueSpøace Consulting

Spiagge e hotel sicuri per una vacanza all'insegna del benessere e della sostenibilità. L'ingegner Christian Rampazzo, del Consorzio Serenissima, ci parla di Blue Zone e BlueSpøace.

*Ingegnere Rampazzo, che cosa sono BlueZone e BlueSpøace?*

BlueZone è un processo certificato di sostenibilità ambientale e di sanificazione a disposizione del mondo turistico, per il mondo balneare ma anche della montagna. Ovviamente anche per gli alberghi. Un protocollo outdoor di sicurezza e qualità dei servizi per l'ospite. **BlueSpøace guarda invece a una smart beach 4.0, la spiaggia del futuro.**

*Qualche esempio?*

Mettiamo a disposizione un arenile con apertura e chiusura automatica degli ombrelloni controllati a distanza, lettini emozionali polisensoriali, cassaforte integrata, illuminazione notturna della spiaggia attraverso coreografie di luci, schienalino per il lettino, docce e servizi igienici autopulenti intelligenti e polivalenti.

*Come sono stati sviluppati i protocolli?*

Grazie a un team di professionisti. Tra questi anche il Politecnico di Milano. Le pratiche sono state supportate da Regione Veneto, Unionmare e Confindustria Dolomiti Belluno, ASACERT, Federalberghi Veneto.

*Quali i punti di forza?*

Sono molteplici, ma vanno in un'unica direzione: quella di **garantire un benessere certificato nell'ospitalità**. Una carta fondamentale per la spiaggia degli anni a venire considerate le sfide delle aste a evidenza pubblica. Ma anche il processo di transizione sostenibile dell'agenda Onu 2030. Le aziende che investono possono beneficiare del credito d'imposta.



### CONSULENZA

Affidati agli esperti del settore



### SERVIZIO POST-VENDITA

Sempre al tuo fianco con la nostra assistenza dedicata



### PERSONALIZZAZIONE

Prodotti e finiture tailor-made, su misura per te



### QUALITÀ

Soluzioni ad alto contenuto tecnologico, estetico e funzionale

Le conseguenze?

**Essere competitivi.** Booking o altri portali di prenotazione inseriscono il flag del "servizio sanificazione certificata". Chi ce l'ha a disposizione parte avvantaggiato.

Il modo di fare vacanza è cambiato...

Esatto. Su questo abbiamo sviluppato 5 valori di sanificazione Blue Zone, che partono dal protocollo certificato e dal rispetto della sostenibilità ambientale: punti chiave per i fondi del PNRR. La vacanza, ricordiamolo, deve essere intesa come un'esperienza indimenticabile. E l'innovazione, in questo senso, è fondamentale.

Intervista tratta da  
*Jesolo Journal n.27 - maggio 2022*



**POLITECNICO  
MILANO 1863**

Politecnico di Milano Scuola del Design  
partner In & Outdoor Design:  
colours, materials, furniture and trend

# BlueSpøace

innovation design consulting



## Saper progettare

BlueSpøace Consulting è un gruppo di consulenti e progettisti esperti a cui affidarsi per le **attrezzature del mondo balneare e dell'arredo outdoor**: stabilimenti balneari, spiagge, campeggi, hotel, ristoranti, ma anche piscine, centri benessere e aree spa.

Esperienza ventennale nel settore delle forniture balneari, la BlueSpøace Consulting trasforma una necessità in soluzioni estetiche e funzionali per gli ambienti dei propri clienti, ricercando e selezionando i migliori prodotti del mercato Made in Italy e di importazione.

## Saper fare

Il nostro principale obiettivo è garantire un servizio di elevata qualità offrendo e mettendo a disposizione dei clienti la nostra esperienza, la nostra conoscenza e professionalità.

La ricerca e lo sviluppo permettono infatti di anticipare le mode offrendo così soluzioni sempre all'avanguardia.

BlueSpøace Consulting ricerca e progetta attrezzature con le caratteristiche più adatte alle esigenze del cliente, assicurando inoltre prezzi competitivi.

Trova soluzioni che uniscono tradizione e innovazione per garantire agli ospiti comfort assoluto e massima sicurezza.



# balneare

Lasciati ispirare



## Postazioni balneari

Hotelmarket 2.0 produce attrezzature balneari specifiche per le postazioni al sole come ombrelloni, lettini, sdraio, regista, soluzioni che uniscono tradizione e innovazione per garantire agli ospiti il comfort più assoluto al top della sicurezza con un inconfondibile tocco di design.





**Moreno Teso**  
*Direttore BlueSp@ce Consulting*

Vogliamo dar forma ai tuoi sogni. E lo vogliamo fare in linea con i **valori che da più di 50 anni caratterizzano la nostra azienda**: tradizione e innovazione, attitudine propositiva, responsabilità, consulenza, ascolto, analisi e sintesi.

**Hotelmarket 2.0** nasce a Jesolo con l'obiettivo di garantire un servizio di qualità agli operatori del settore turistico-ricettivo: ecco perché da sempre offriamo ai nostri clienti professionalità, esperienza e le migliori soluzioni progettuali di tendenza.

“

**Immaginiamo un futuro in cui il design e l'ingegno renderanno le attività dei nostri clienti una luce a cui tendere**

”

Disponiamo di un **ampio laboratorio artigianale** in cui il nostro personale esperto e qualificato **esegue riparazioni** di attrezzatura balneare. Diamo nuovo stile alla tua attrezzatura cambiando teli ai tuoi ombrelloni e lettini.

Inoltre, realizziamo ombrelloni e lettini che si adattano alle esigenze di ciascun committente e possono essere **personalizzati anche esteticamente, con l'aggiunta di loghi aziendali**.



## Attrezzature e servizi

**Hotelmarket 2.0** arreda stabilimenti balneari fornendo attrezzature professionali al top di gamma: **cabine, recinzioni, pedane e passerelle** che offrono il massimo comfort sulla spiaggia, al lago o in piscina. Massima attenzione è dedicata ai servizi balneari che vanno dalle docce, al salvataggio, alla pulizia della spiaggia.

Tutte le attrezzature e i servizi balneari professionali hanno finiture personalizzate secondo le esigenze del cliente, inoltre, sono progettati per resistere agli agenti atmosferici, alla salsedine e mantengono inalterate le qualità di robustezza nel tempo.

Per la recinzione di aree giochi, aree fitness o per dividere differenti zone della spiaggia, **Hotelmarket 2.0** propone staccionate a doghe in PVC di qualsiasi metratura.

# il mare per tutti

## Inclusività e accessibilità

Nella lunga esperienza di forniture balneari, **Hotelmarket 2.0** ha sempre posto grande attenzione all'**inclusività in ambito turistico e balneare**. Progettare le attrezzature e i servizi delle strutture turistiche affinché siano accessibili a tutti è la nostra priorità. Per questo **Hotelmarket 2.0** fornisce lettini ad altezza maggiorata per persone disabili, ombrelloni maggiorati, pedane e passerelle.

Per permettere a tutti il piacere di un bagno in mare forniamo sedie adatte al trasporto sulla sabbia e al bagno in mare in modo sicuro.

Consultaci per conoscere la nostra soluzione per un modello sociale inclusivo ed evoluto!

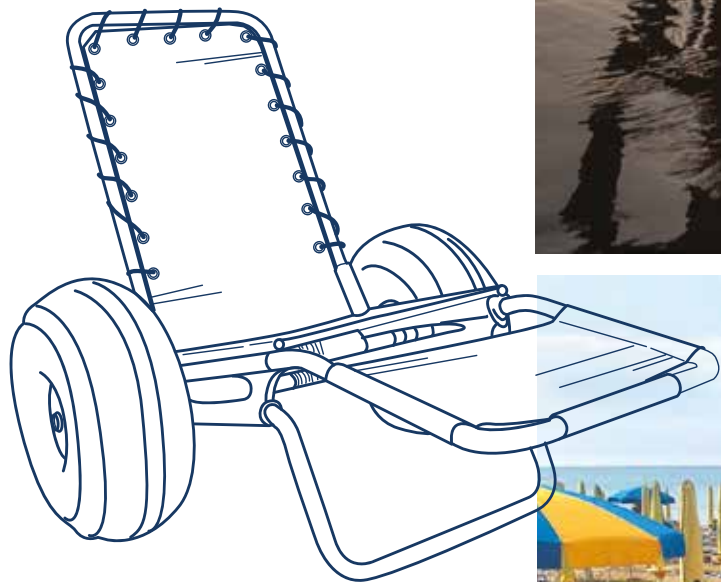

### I PRODOTTI

- Lettini altezza maggiorata
- Pedane e passerelle
- Trasporto persone su sabbia
- Ombrelloni maxi



“  
la spiaggia,  
un'ambiente aperto a tutti  
”



# sunseat

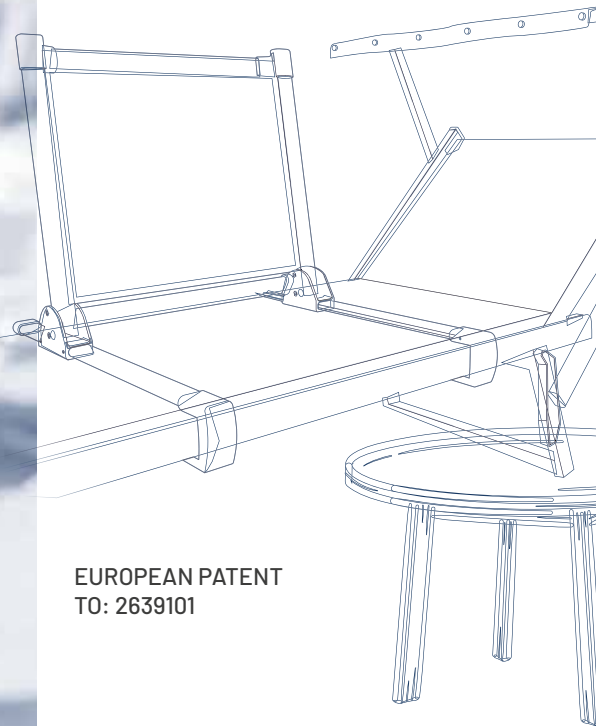

EUROPEAN PATENT  
TO: 2639101

Sunseat, lo **schienalino** che trasforma il lettino in comodo divanetto, o in una seduta da tavolo ideato per **garantire comodità e comfort** sotto l'ombrellone.

Gli schienalini hanno struttura in alluminio e tele personalizzabili.

#### LE CARATTERISTICHE

- Offre più posti a sedere nello stesso spazio
- Seduta ergonomica, comoda e sicura
- Varie combinazioni colori e materiali
- Facile da staccare
- Incrementa la socializzazione
- Personalizzazione con advertising
- Slitta salva telo
- Struttura resistente
- Adatto per disabili

“

Da quando ho inserito questo prodotto nel mio consorzio, le prenotazioni sono triplicate

”

Salvatore D'Andrea  
Lido Danteum, Marina di Camerota (SA)

**SUNSEAT**  
schienalino per lettino



# shade up

Un ombrellone  
che si apre  
con un semplice  
click online

Shade Up è un sistema informatizzato e integrato per **gestire l'apertura e la chiusura degli ombrelloni da remoto**: la soluzione più innovativa, che permette finalmente ai bagnini di risparmiare tempo e fatica.

Il montaggio può essere realizzato su ombrelloni esistenti o di nuova produzione, l'installazione del dispositivo lascia inalterata la funzionalità manuale d'apertura e chiusura dell'ombrellone.

#### LE CARATTERISTICHE

- Green Solar Energy
- Controllo remoto by app
- Programmabile
- Upgrade tecnologico
- Semplice manutenzione attraverso un qr code univoco

## I VANTAGGI

- \* Sistema informatizzato e telegestito per l'apertura e chiusura automatica degli ombrelloni da remoto
- \* Il montaggio può essere realizzato su ombrelloni esistenti, o di nuova produzione
- \* Ideale per aprire e chiudere grandi quantità di ombrelloni in poco tempo, anche tramite APP
- \* L'installazione del dispositivo lascia inalterata la funzionalità manuale d'apertura e chiusura dell'ombrellone



SHADE UP  
apertura automatica ombrelloni



Andrea Girardi  
Commerciale BlueSpæce Consulting

Attraverso un'applicazione, Shade Up permette una **gestione semplificata per l'utente**, anche multipla **personalizzabile per ciascun stabilimento balneare**. Grazie ad un pannello fotovoltaico integrato, il dispositivo si carica automaticamente e funziona anche senza il sole, grazie ad una riserva energetica.

“

## Soluzioni per un futuro di valore tra innovazione e tecnologia

”

Estremamente **veloce**, permette di **aprire o chiudere gli ombrelloni** in pochi secondi. Un sistema informatizzato dedicato permette la **telediagnosi** e la **diagnostica da remoto**.

L'assemblaggio avviene nella parte superiore del fusto dell'ombrellone, sostituendo l'attuale cupola. Il cavo in acciaio che fuoriesce dal dispositivo nella parte inferiore viene collegato al collano mobile dell'ombrellone.

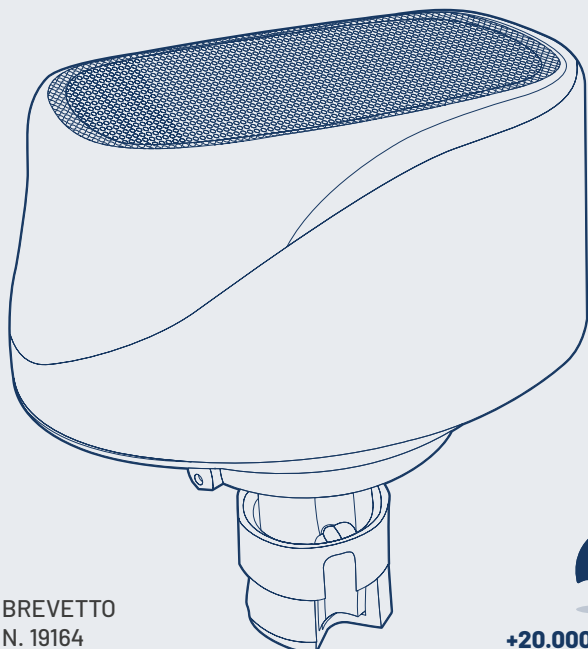

BREVETTO  
N. 19164



+20.000 installazioni

“

La spiaggia di Jesolo è stata la prima in Italia ad usare l'alta tecnologia, l'automatizzazione degli ombrelloni, i bagni autopulenti, le cassette di sicurezza. Innovazioni sviluppate da BlueSpæce, fondamentali per il futuro dei nostri stabilimenti balneari

”

Amorino De Zotti  
Stabilimento Balneare Manzoni, Jesolo (VE)

# blue zone

## Protocollo Benessere in & outdoor

BlueSpæce Consulting è capofila formatore del protocollo **BLUE ZONE**, un protocollo di sicurezza e sostenibilità ambientale, un procedimento certificato di sanificazione per la qualità dei servizi per gli ospiti.

“  
**Iniziamo a vivere un'esperienza indimenticabile!**  
”

Blue Zone tutela l'utente **rispettando l'ambiente** attraverso:

- un processo unico, che mette in campo una sanificazione rispettosa dell'ambiente e dell'uomo, con prodotto Ecolabel (marchio UE);
- attestazione, da parte di Asacert, primario

### LE CARATTERISTICHE

- Processo di sostenibilità ambientale attraverso un procedimento certificato di sanificazione
- Sostenibilità economica grazie alle convenzioni stipulate
- A base d'acqua, non macchia e non lascia residui
- Ambient, facilmente nebulizzabile per aumentare l'area protetta
- Personal, utilizzabile direttamente sulla pelle o i tessuti

- ✓ **ISO 9001/2015**  
Gestione Qualità
- ✓ **ISO 14001/2015**  
Gestione Ambientale
- ✓ **ISO 13009/2015**  
Gestione Linee Guida Stabilimenti
- ✓ **ISO 45001/2018**  
Gestione Sicurezza
- ✓ **ISO 30415/2021**  
Diversità ed Inclusione di Genere

ente di certificazione internazionale, del Protocollo Benessere, per garantire la qualità del servizio di sanificazione;

- miglioramento continuo grazie alle norme ISO e alla corretta implementazione del protocollo condiviso;
- sostenibilità anche economica grazie alle convenzioni stipulate in favore degli operatori aderenti.



**Procedimento certificato di sanificazione**  
**Sicurezza e qualità dei servizi**

*“Sicurezza e benessere certificati su tutti i 150 chilometri di costa Veneta. Non è un claim, ma quello che intendiamo offrire nelle nostre spiagge dell'Alto Adriatico perché il turismo ha sempre dimostrato una grande attitudine alla resilienza. Il protocollo di intesa firmato tra Regione del Veneto, la rete Venice Sands e Unionmare intende soddisfare i nuovi bisogni e priorità per dimostrare come la nostra destinazione si sia riorganizzata per migliorare l'accoglienza e l'esperienza turistica. Questa certificazione è un elemento di comunicazione internazionale, un biglietto da visita del nostro territorio”.*

Lo afferma il Presidente della Regione del Veneto, Luca Zaia. Un marchio che attesterà durante tutta la stagione estiva la sanificazione e la cura delle spiagge e di tutte le strutture ricettive, anche quelle all'aria aperta. *“Il Veneto ha una stagione turistica che dura tutto l'anno e oggi, più che mai è necessario integrare nell'offerta anche due nuovi paradigmi: quello della sostenibilità ambientale e quello della sicurezza sanitaria - conclude Zaia -. Questo progetto, di fatto, li sintetizza entrambi e auspico che possa essere replicato anche in altri contesti per segnare una netta ripartenza dell'industria turistica, elevando la qualità dei servizi da offrire ai milioni di turisti che ogni anno frequentano le nostre spiagge e che confermano il Veneto prima regione turistica d'Italia per presenze”.*

Tratto da comunicato stampa Regione Veneto - 9 giugno 2021



In foto, da sinistra a destra:  
**Assessore Regione Veneto**  
Francesco Calzavara  
**Direttore Ricerca e Sviluppo Consorzio Serenissima**  
Christian Rampazzo  
**Presidente Regione Veneto**  
Luca Zaia  
**Presidente Unionmare Veneto**  
Alessandro Berton  
**Assessore Regione Veneto**  
Federico Caner

PROGETTO FRUTTO DI UN PARTENARIATO:



[www.veneto.eu](http://www.veneto.eu)



IL FUTURO

## La natura chiede rispetto

Il Consorzio Serenissima si adopera per assecondarla

Considerato che si parla di accoglienza di alto livello, in primis nel settore ricettivo, il percorso Blue Zone è stato ampliato creando una sinergia con Federalberghi per ottenere un nuovo protocollo su indicazione di una concertazione nata non solo con la presidenza di Federalberghi, ma anche con gli operatori

vari del settore.

L'obiettivo è quello di poter creare una figura professionale considerata Blue Zone Manager che si occuperà di sistemi integrati operativi collegati alla certificazione per l'alta qualità degli standard alberghieri in tutti i contesti.



CONSORZIO  
SERENISSIMA

[www.consorzioserenissima.it](http://www.consorzioserenissima.it)



FEDERALBERGHI  
VENETO



### Premio Award 2022 Summit del Mare Costa Veneta Green Lab

“Un ringraziamento per il riconoscimento ricevuto al Summit del Mare 2022, evento organizzato dalla Conferenza dei Sindaci del Litorale Veneto, per l'attività svolta e gli obiettivi raggiunti nell'ambito della sicurezza e benessere degli operatori e degli ospiti. Questo traguardo è potuto avvenire attraverso la sinergia creata tra Regione Veneto, Conferenza dei Sindaci Litorale Veneto e Comune di Jesolo, che ha potuto alzare il livello della qualità dell'accoglienza nel settore balneare con la concretezza delle azioni del Consorzio Serenissima (protocollo Blue Zone), tanto da essere affermato e incluso nell'attività promozionale a livello internazionale della Regione Veneto.”

Alessandro Simonetto  
Presidente Consorzio Serenissima

In foto, da sinistra a destra:  
**Sindaco di Cavallino Treponti**  
*Avv. Roberta Nesto*  
**Presidente Aja**  
*Pierfrancesco Contarini*  
**Sindaco di Jesolo**  
*Christofer De Zotti*  
**Presidente Consorzio Serenissima**  
*Alessandro Simonetto*

Conferenza dei Sindaci  
del Litorale Veneto



Marchio di qualità Ecologica dell'Unione Europea (Ecolabel UE) istituito nel 1992 dal Regolamento n. 880/92 disciplinato dal Regolamento (CE) n. 66/2010.



Attestazione da parte dell'ente certificatore Asacert, primario ente di certificazione internazionale, del Protocollo Covid Protection, per garantire la qualità del servizio di sanificazione.



Fondo paritetico interprofessionale nazionale per la formazione continua Sostenibilità Economica e Formativa grazie alle convenzioni stipulate in favore degli operatori e aziende aderenti.

# vibrantio

## Next Wellness Luxury Level

Immagina un massaggio vibrazionale full body, eventualmente ascoltando una musica tra le 15.000 a disposizione oppure rilassandoti con un video. È un nuovo traguardo per il benessere Indoor-Outdoor.

VibrantiO è il luogo ideale dove chiunque vuole essere. Nei tablet troverai app per soddisfare tutti i desideri:

### VIBBRO MUSIC

l'incredibile streaming Vibro Musicale che permette l'ascolto vibrazionale al corpo, potrai scegliere tra molti tipi di frequenze che lavorano su specifiche parti del corpo e sugli stati psico fisici emozionali; ed in più potrai aggiungere musica, con oltre 15.000 brani pensati per soddisfare le richieste più esigenti. Vibbro Music è la perfetta app per massaggiare il tuo corpo.

Dazn, Netflix, Disney+, YouTube, Prime Video (alcune app richiedono la registrazione per l'utilizzo). Potrai rilassarti guardando un film, le tue serie preferite oppure un evento sportivo come non l'hai mai fatto prima.

**Le vibrazioni che VibrantiO trasferirà al tuo corpo entreranno dentro di te e ti faranno provare emozioni mai provate.**

News24, CNN permetteranno anche ai più impegnati businessman di rimanere in contatto con il mondo.

I cuscini di VibrantiO sono realizzati con i migliori e più esclusivi materiali, ma soprattutto

sono tecnologici, questo perché ereditano la tecnologia Wellness di Vibbro e sono in grado di trasferire al corpo le frequenze vibrazionali come avviene con la tavola armonica dei ViBed, i letti polisensoriali professionali presenti nelle migliori SPA e centri estetici.

Il cuscino è stato trattato con elementi minerali per ottimizzare il trasferimento vibrazionale al corpo. Le cuffie monouso igieniche completano VibrantiO, rendendolo silenzioso al mondo esterno.

“

L'armonia dell'ambiente crea il benessere delle persone

”

Ovunque sia il tuo VibrantiO, in riva al mare, a bordo piscina, nel bosco o tra i prati alpini, il luogo perde importanza perché lo spazio del benessere permette alla mente di immaginare scenari inesplorati.

VibrantiO risalta lo stile e rispecchia il mood degli appassionati di Relax, degli amanti dello sport, di chi ama stare all'aria aperta ma non rinuncia al lusso ed al comfort.

**Distenditi su VibrantiO e scegli il TUO benessere preferito. VibrantiO penserà al resto.**



### VERDE

Derma, Rughe, Cellulite, Sangue, Drenante, Rigeneratore Muscolare, Addome, Indigestione, Insonnia, Impurità Epidermica, Anti age, Fast Lifting.

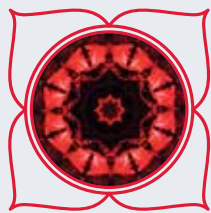

### ROSSO

Polmoni, Reni, Post Trauma, Schiena, Regolazione del Respiro, Rilassamento Muscolare, Attivazione Energia Vitale.



### ARANCIONE

Lenitivo Zona Lombare, Fondo Schiena, Strappi, Crampi, Lesioni, Tensione Mestruale, Regolatore Sfera Sessuale.

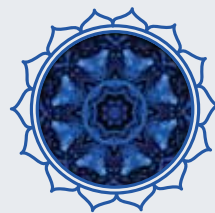

### BLU

Rigenerazione Collo Spalle Cervicali, Pulizia Fegato, Attacchi di Panico, Tensione da Stress, Riattivazione e Massaggio alle Articolazioni.



### GIALLO

Dolori alla Testa, Emicrania, Circolazione dei Piedi, Equilibrio Osseo, Risveglio Muscolare, Pre-sportivo, Carica Motivazionale.



VIBRANTIO  
L U X U R Y

“  
Una nuova esperienza  
del relax  
”

## I VANTAGGI

- ✿ Esclusività e nuovo livello del Wellness Luxury Spa
- ✿ Esperienza sensoriale a 360 gradi
- ✿ Completamente personalizzabile

## LE CARATTERISTICHE

- Lettino ergonomico professionale
- Struttura e rivestimento customizzabile
- Materassino vibrazionale in memory foam
- Vibrazioni fisico psicoemozionali (cellulite, detox, energy, happiness, relax, sleep, super boost, tan, weight loss, wellness)
- Vibbro Music App incluso (più di 15.000 brani mindfulness)
- App scaricabili da Apple Store o Google Play Store
- Tecnologia bluetooth che permette il pieno controllo attraverso Vibbro Music
- Presa cuffie monouso standard



# self cleaning toilets

## Bagni autopulenti automatici

I bagni autopulenti costituiscono un'innovazione che garantisce ai clienti il massimo dell'igiene e della pulizia.

Ideali da installare in luoghi pubblici come gli stabilimenti balneari, in servizi igienici intelligenti sono una **soluzione moderna, versatile e all'avanguardia**.

Particolarmente efficiente in periodo di emergenza Covid, il bagno pubblico autopulente permette un **accesso "no touch"**,

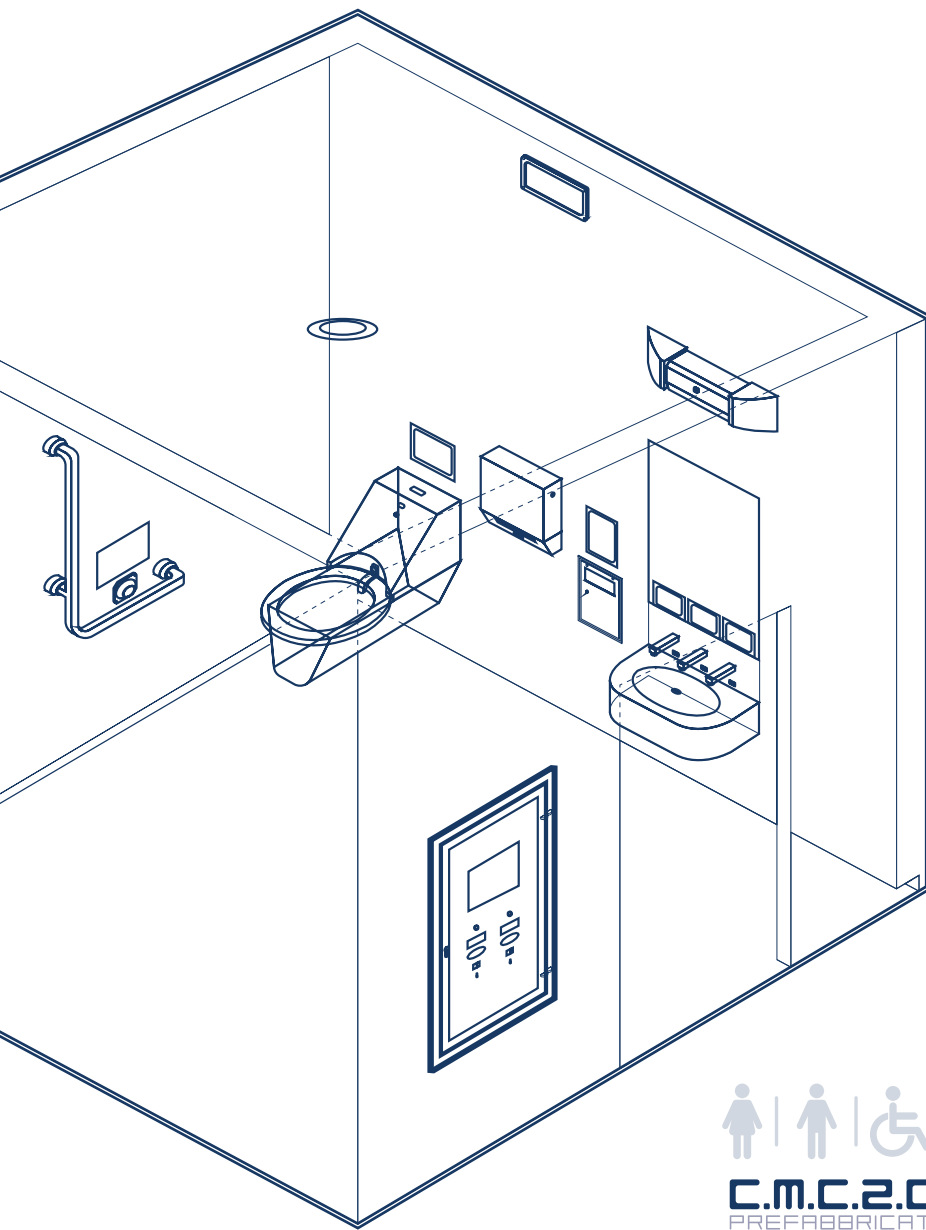

cioè senza bisogno di toccare maniglie o pulsanti.

L'apertura del servizio igienico intelligente avviene grazie ad un meccanismo di regolamentazione d'ingresso, che si aziona con una moneta o un braccialetto elettronico. Ogni bagno autopulente è dotato di accessori con sensori che si attivano al passaggio della mano, per garantire l'igiene ad ogni utente. Inoltre dei sensori collegati in rete ad un computer, segnalano in tempo reale il corretto funzionamento di ciascun componente e l'eventuale esaurimento di sapone, igienizzante o altro.

Uno **ionizzatore presente all'interno del bagno** consente di mantenere la carica batterica vicina allo zero.

Al termine dell'utilizzo del bagno, si aziona in modo automatico il **lavaggio di pareti e pavimenti**.

I bagni autopulenti intelligenti sono prefabbricati e **disponibili in diverse dimensioni** e modelli dal design accattivante.

I servizi igienici intelligenti possono entrare a far parte del nuovo Piano Nazionale Transizione 4.0 ed essere acquistati con la **possibilità di detrazione fiscale**.



Stabilimento Balneare Eraclea Beach  
Eraclea (VE)



Stabilimento Balneare Marconi  
Jesolo (VE)

## I VANTAGGI

- \* Tecnologia No Touch
- \* Bagni autopulenti "senza etichetta"
- \* Migliorare il livello dei servizi offerti
- \* Bassi consumi di acqua, energia e di manutenzione

## LE CARATTERISTICHE

- Uv disinfettante sterilizzante
- Asciugamani no touch
- Nebulizzazione Blue Zone
- Dispenser sapone no touch
- Lavabo no touch
- Pavimento autopulente lavato ad ogni accesso
- Sblocco porta automatico con gettone, moneta o braccialetto
- Gestione economica incassi
- Spogliatoio
- Pareti lavate ad ogni utilizzo
- Doccia
- Dispositivi sicurezza e maniglioni
- Completa gestione remota con alert per materiale di consumo



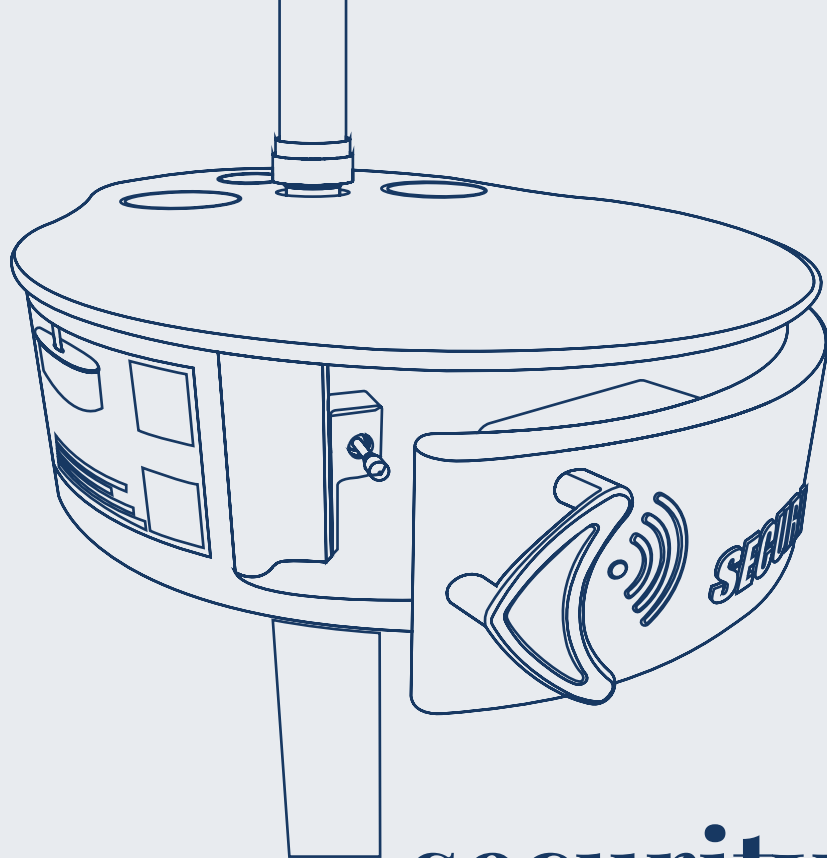

# security beach smart

## Più sicurezza sotto l'ombrellone

Security Beach Smart, una nuova cassaforte da ombrellone, per proteggere tutti gli oggetti che i vostri clienti finali vorranno tenere al sicuro.

Le casseforti sono fabbricate in due varianti: la versione circolare denominata **"Security Beach Standard"** che grazie al suo design, si integra perfettamente, diventando un comodo tavolino portaoggetti e la versione a forma di goccia denominata **"Security Beach XL"** che incorpora tre portabicchieri e ha dimensioni interne ed esterne più generose, permettendo anche di introdurre al suo interno un tablet.

Sono realizzate in materiale plastico anti-corrosione ed anti-ruggine e sono garantite contro i raggi solari.

Si installano in maniera fissa ai supporti esistenti che sostengono gli ombrelloni e si possono personalizzare con stampe di marchi pubblicitari e sponsor.

Per soddisfare ogni esigenza le casseforti Security Beach sono disponibili in più tipologie

di serratura, a combinazione elettronica con tastiera numerica e con tecnologia Rfid con apertura mediante braccialetto codificato.

In ogni caso, non serve nessuna chiave da usare per il cliente finale.

Al vertice della gamma, il modello **"Solar"** è invece provvisto in aggiunta anche di un pannello solare con batteria per ricaricare cellulari e device mobili.



IDEALE PER

- Piscine e acqua park
- Hotel
- Campeggi e viaggi
- Stabilimenti balneari



**SECURITY BEACH**



“  
**Questo upgrade degli ombrelloni  
 permette ai nostri ospiti  
 di godersi la vacanza  
 in sicurezza**  
 ”

*Michele Fontebasso*  
 Stabilimento Balneare Augustus, Lido di Jesolo (VE)

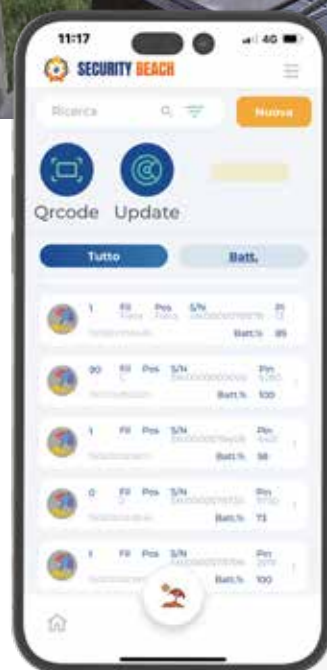

#### LE CARATTERISTICHE

- Innesto per palo quadrato o tondo
- Pratico tavolino per l'appoggio di drink e food
- Portabicchieri
- Ampio vano porta oggetti
- Sblocco automatico con bracciale
- Serratura elettronica con tecnologia RFID
- Apertura/chiusura a distanza
- Programmazione oraria
- Storico aperture giornaliere
- Gestione remota via bluetooth
- Montaggio su ombrelloni esistenti o di nuova produzione
- Verifica stato in tempo reale





# ISAR arredo outdoor design



+1500m<sup>2</sup> di showroom  
+2000m<sup>2</sup> di magazzino

## Soluzioni estetiche e funzionali per i tuoi spazi

Fiore all'occhiello di ISAR by BlueSpøace è l'arredo Contract rivolto a hotel, ristoranti, bar e a tutte le strutture ricettive dove l'uso intensivo degli arredi necessita di alti standard qualitativi. Realizza con il cliente l'intero progetto di arredamento degli spazi, fornendo un servizio di progettazione, realizzazione e installazione "chiavi in mano". I nostri consulenti sapranno infatti consigliarvi le soluzioni d'arredo più adatte alle vostre esigenze e al vostro target. Per questo abbiamo distinto l'arredo Contract nelle linee Exclusive e Smart.

La **Linea Exclusive** racchiude la più alta gamma di prodotti contract per l'esterno, sia a livello di qualità dei materiali che per durata nel tempo. Arredi di design top quality, per soluzioni d'arredo di sicuro effetto per clienti esigenti.

La **Linea Smart** propone una raccolta di elementi per l'outdoor nati per incontrare le esigenze di tutti i giorni. Sono prodotti in stile moderno o classico, robusti e durevoli

che non tralasciano però le esigenze di comodità e convenienza di acquisto. Per ciascuna delle due linee **garantiamo robustezza e specifiche ergonomiche necessarie per un uso intensivo.**

Chi si rivolge a ISAR per dare vita, o per rimettere a nuovo il proprio ambiente, trova un interlocutore affidabile che si fa carico dei suoi bisogni: **dalla consulenza iniziale alla fornitura finale, passando per un'attenta progettazione** che tiene conto di tutte le necessità.

**isAR**  
— outdoor design —

“  
Per essere unici  
bisogna essere differenti  
”



## Ricerca e design in continua evoluzione

*Brasserie Re Noir - Hotel Smeraldo  
Jesolo (VE)*

Le realizzazioni ISAR si caratterizzano per il perfetto equilibrio tra lo studio del design e la continua ricerca di materiali innovativi, nel segno distintivo della "sartorialità", cioè l'altissima capacità dell'azienda di sviluppare progetti su misura.

Tutto ciò, anche grazie al grande spazio operativo - tra showroom, uffici e magazzini - che fanno della sede a Jesolo Lido la base perfetta da cui partire per qualsiasi lavoro, dal più semplice al più ambizioso, hospitality, commercial o business.



### ARREDO OUTDOOR DESIGN

- Sedute
- Sgabelli
- Basi tavoli
- Ripiani tavoli
- Tavoli
- Lettini
- Set Lounge
- Ombrelloni





Falkensteiner Capo Boi - Villasimius (Ca)



Stabilimento Balneare Eraclea Beach - Eraclea (VE)



Hotel Casabianca - Jesolo (VE)



Villa Montenero - Castelnuovo (VR)



Stabilimento Balneare Manzoni - Jesolo (VE)



Hotel Orient & Pacific - Jesolo (VE)



Mediterraneo Camping Village - Cavallino Treporti (VE)



Hapimag Resort Vacanze - Cavallino Treporti (VE)



Hotel J44 - Jesolo (VE)



Loredana Beach Bar - Jesolo (VE)



Hotel La Caletta - Porto Santo Stefano (GR)



Hotel Cavalieri Palace - Jesolo (VE)



**BlueSPæce**  
innovation design consulting

Via Nausica 13/d 30016 Jesolo VE  
commerciale@bspconsulting.it  
tel. +39 0421 370100



[www.bspconsulting.it](http://www.bspconsulting.it)